

Características

- Fácil manuseio
- Sem acessórios adicionais
- Battery operation with 9 V block battery
- Para programação do MA508: Display modo LC, resolução, posição do ponto decimal, sentido de contagem, reset

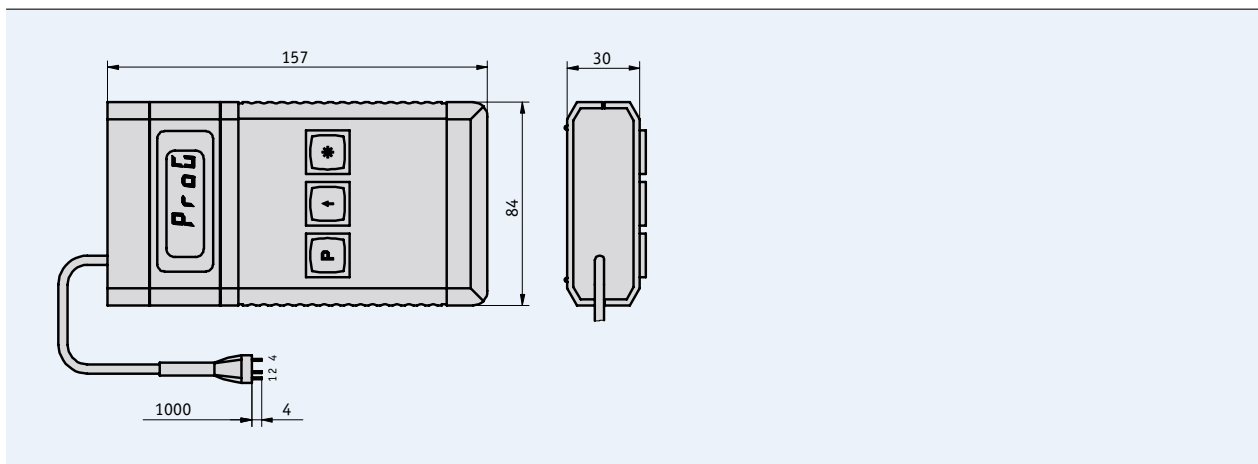

5.5

Dados mecânicos

Dados técnicos		Informação adicional
Alimentação	9 V bateria	conector padrão, proteção contra inversão de polaridade
Display	7 segmentos, 4 dígitos	altura do dígito 9 mm
Faixa de temperatura	0 ... +50 °C	

Cabeamento

Sinal	PINO
CLK	1
DATA	2
GND(aterramento)	3

Ordem do código

PTM

Modelo: PTM